



HYSION 海雄机械

PLASTIC INJECTION MOLDING MACHINE



Термопластавтомат HXF 330 для преформ из ПЭТ

Модель: HXF 330PET			
Таблица параметров			
Узел впрыска	Диаметр шнека	Мм	80
	Отношение длина/диаметр шнека	Длина/Диаметр	24
	Объем впрыска (теоретический)	см ³	1859
	Вес впрыска	г	1970
	Давление впрыска	МПа	125
	Скорость впрыска	г/с	446
	Скорость пластификации	г/с	70
	Скорость вращения шнека	Об/мин	160

ООО «Ningbo Jiangdong HYSION Machinery Co.»

Адрес: No.36 Yongjiang South Road, Beilun District, Ningbo, Zhejiang, China

Телефон: 86-574-27858986

Факс: 86-574-27858980

Электронная почта: haixiongmac@gmail.com

geweicun@163.com



HYSION 海雄机械

PLASTIC INJECTION MOLDING MACHINE

Смыкающий механизм	Смыкающее усилие	кН	3300
	Максимальный шаг открытия	мм	660
	Максимальная толщина формы	мм	750
	Минимальная толщина формы	мм	250
	Расстояние между колоннами (Ш×В)	мм	720×670
	Усилие выталкивателя	кН	180
	Максимальный шаг выталкивателя	мм	180
	Количество выталкивателей	Шт.	13
Другое	Максимальное давление насоса	мПа	16
	Мощность двигателя насоса	кВ	37/37
	Мощность нагрева	кВ	31.15
	Габариты машины (Д×Ш×В)	м	7.9 × 1.77 × 2.18
	Вес станка	т	12
	Емкость бака для масла	л	680

ООО «Ningbo Jiangdong HYSION Machinery Co.»

Адрес: No.36 Yongjiang South Road, Beilun District, Ningbo, Zhejiang, China

Телефон: 86-574-27858986

Факс: 86-574-27858980

Электронная почта: haixiongmac@gmail.com

geweicun@163.com



HYSION 海雄机械

PLASTIC INJECTION MOLDING MACHINE

Размеры образца:

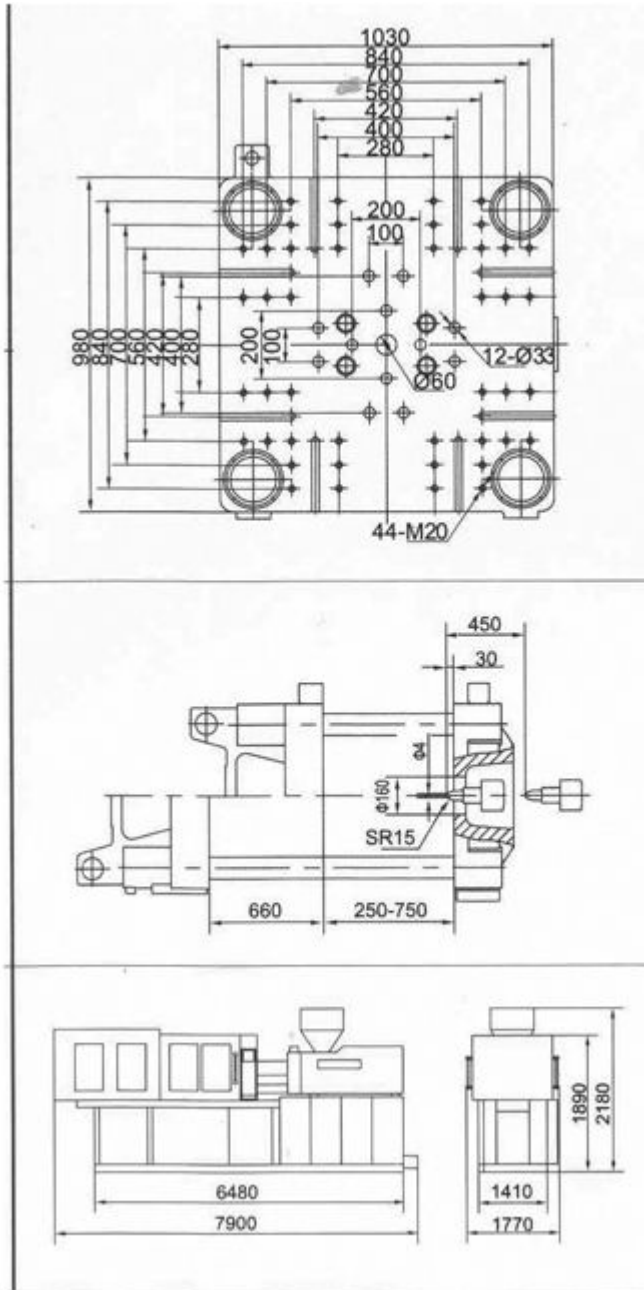

ООО «Ningbo Jiangdong HYSION Machinery Co.»

Адрес: No.36 Yongjiang South Road, Beilun District, Ningbo, Zhejiang, China

Телефон: 86-574-27858986

Факс: 86-574-27858980

Электронная почта: haixiongmac@gmail.com

geweicun@163.com